



Intellectual Property  
for Innovation

# Propiedad Intelectual y medio ambiente

Profonanpe

**Cinthia Kuo Carreño**  
Consultora en Propiedad Intelectual  
Directora en KUO

[www.kuoip.com](http://www.kuoip.com)

5 de octubre de 2022



# Presentación

- Abogada con maestría culminada en Políticas y Gestión de la Ciencia, Tecnología e Innovación. Capacitada en **Propiedad Intelectual y Comercialización de la Tecnología** en la UC Davis (USA), entre otros cursos en Corea, Brasil, Chile.
- Socia Fundadora de **KUO, empresa consultora en PI para la innovación.**
- Más de 15 años de experiencia en **asesoría legal y en Propiedad Intelectual**, en el sector público y privado:
  - En CONCYTEC, representante en grupos técnicos de Propiedad Intelectual en las reuniones de APEC y Alianza del Pacífico.
  - Responsable del departamento de Consultoría y apoyo a la innovación en **firma transnacional** en Perú.
  - Especialista del **Programa de Asistencia a Inventores de la Organización Mundial de la Propiedad Intelectual** (OMPI) en Perú.
- **Consultora internacional** (OMPI).
- **Consultora nacional** (CONCYTEC, FONDECYT, UNALM, PNIPA, PNIA, INIA, etc.)
- Mentora en diversos programas de apoyo al emprendimiento: Founder Institute Perú, WISE (Hub UDEP), etc.



# Contenido

1



**Propiedad  
Intelectual y medio  
ambiente**

---

2



**Modalidades de PI:  
Marcas, patentes y  
otros**

---

3



**Portafolio de PI**

---

4



**Patentes como fuente de  
información**

---

5



**Conclusiones**

---



Intellectual Property  
for Innovation

**1**

**PROPIEDAD  
INTELECTUAL  
Y MEDIO  
AMBIENTE**

# ¿Qué es la Propiedad Intelectual?



Es la protección que recae sobre las creaciones del **intelecto humano**, desde las obras de arte hasta las invenciones, los programas informáticos, las marcas y otros signos utilizados en el comercio.



*Fuente: Adaptado de OMPI (2021) ¿Qué es la Propiedad Intelectual?  
[https://www.wipo.int/edocs/pubdocs/es/wipo\\_pub\\_450\\_2020.pdf](https://www.wipo.int/edocs/pubdocs/es/wipo_pub_450_2020.pdf) Recuperado el 9 de marzo de 2022*

# Modalidades de Propiedad Intelectual

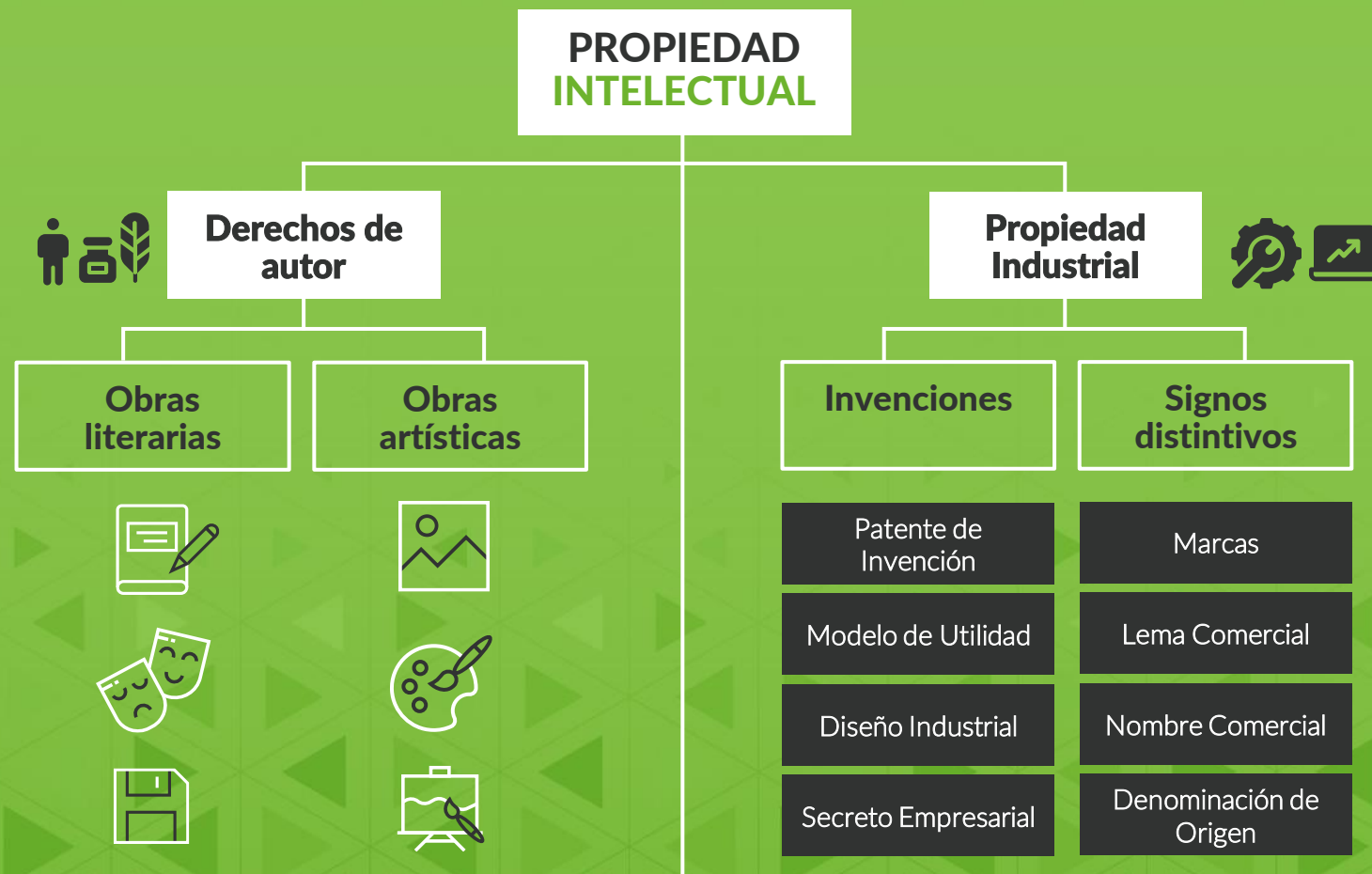

- Exclusividad
- Territorialidad
- Temporalidad

## Sui Generis /Afines

Certificado de Obtentor

Acceso a recursos genéticos

Conocimientos tradicionales

# Marco legal

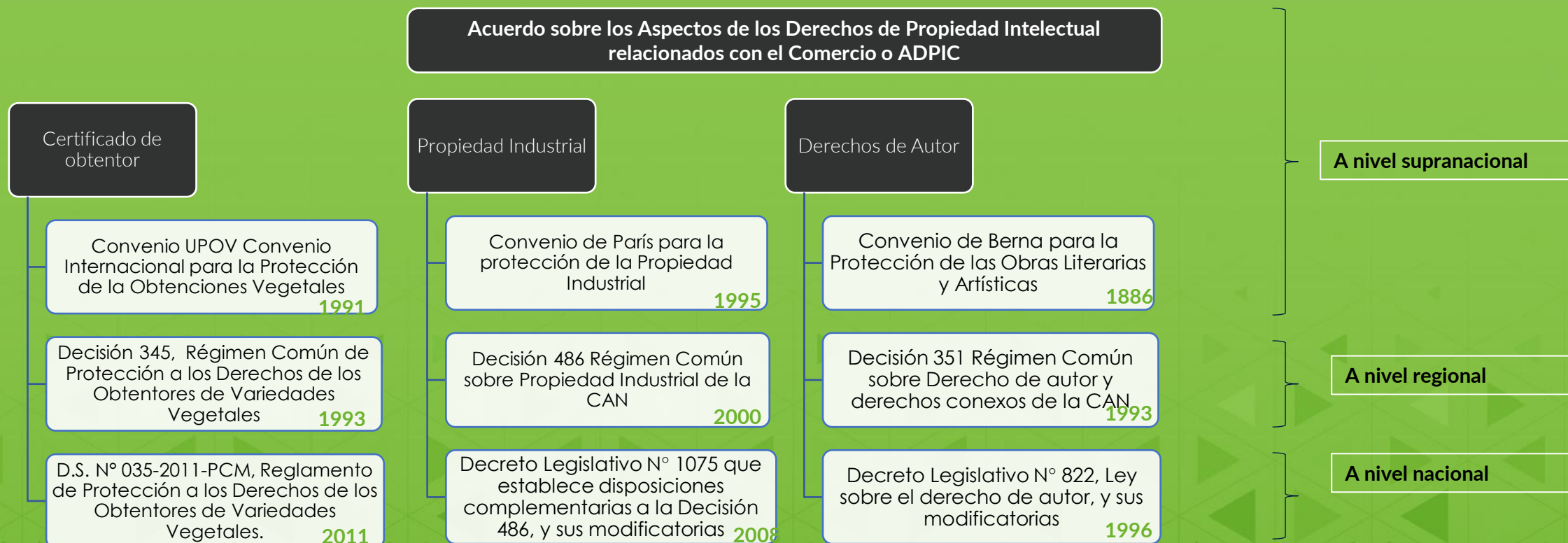

# ¿Por qué hablar de Propiedad Intelectual?



Para empresas:

- Defensa ante usos indebidos.
- Rentabilizar a través de regalías.
- Levantamiento de capital.

Los DPI son **activos intangibles** basados en conocimiento para **crear/mantener competitividad**.

La gestión de los DPI es clave para el **éxito comercial**.





# La Propiedad Intelectual no es un fin en sí misma

CONOCIMIENTO



# PI y medio ambiente

“La innovación verde –la creación y difusión de medios tecnológicos destinados a poner remedio al cambio climático – es la clave para evitar que se agoten los recursos del planeta. Ha llegado la hora de concentrarnos en dominar y aprovechar las nuevas fuentes accesibles de energía, como el viento y las mareas, la energía solar y la geotérmica. Nuevas variedades vegetales están siendo desarrolladas para que resistan la sequía y las inundaciones. Los nuevos materiales que no dañan el medio ambiente nos ayudarán a construir un mundo más sostenible”

El poder del ingenio (...) nos permitirá pasar de las grises tecnologías del pasado, basadas en el carbono, a la innovación verde del futuro, sin emisiones de dióxido de carbono”.

*Fuente: Francis Gurry, Ex presidente de la Organización Mundial de la Propiedad Intelectual (OMPI)  
Revista de la OMPI N° 2 , 2009.*

# 2

## MODALIDADES DE PI: MARCAS, PATENTES Y OTROS

# Signos Distintivos

PROPIEDAD INDUSTRIAL

SIGNOS DISTINTIVOS



# Marca

Es un signo que **distingue** los productos y/o servicios de una empresa o persona y permite diferenciarlos de los productos y/o servicios de la competencia.

- Debe ser **DISTINTIVA**.
- Asocia a un origen empresarial.
- Vigencia de 10 años, renovable.

Denominativa

adidas

Figurativa



Mixta



k  
uo

# Marcas no tradicionales

Tridimensionales / Táctiles:  
Productos y envases



Imagen: <https://www.obsbusiness.school/>

Olfativas



Imagen: [www.entrepreneur.com](http://www.entrepreneur.com)

Sonoras



Imagen: [www.peru21.pe](http://www.peru21.pe)

# Signos Distintivos

PROPIEDAD INDUSTRIAL

SIGNOS DISTINTIVOS



# Marcas Colectivas

Es un signo que distingue los productos y/o servicios, que comparten el origen o alguna otra característica en común, de una asociación.

- El titular es una colectividad: Asociación, gremio, etc.
- Reglamento de uso: Solo para miembros de la asociación.
- Cada miembro de la asociación puede usar la marca de su propio producto, y adicionalmente la marca colectiva.



Huancavelica, cuna de las papas nativas.  
Acobamba - Huancavelica

Cooperativa agraria de producción agrícola  
Sumaq Sunqu LTDA.



# Signos Distintivos

PROPIEDAD INDUSTRIAL

SIGNOS DISTINTIVOS



# Marcas de Certificación

Es un signo que distingue determinadas características de un producto o servicio, que han sido certificadas por su titular.

- El titular puede ser una empresa o institución, pública o privada, organismo estatal, regional o internacional.
- El titular tiene el registro a su nombre pero no la usa para sus propios productos o servicios. Autoriza el uso a terceros.
- Ayuda a garantizar determinadas cualidades o características ante los consumidores.
- Reglamento de uso.

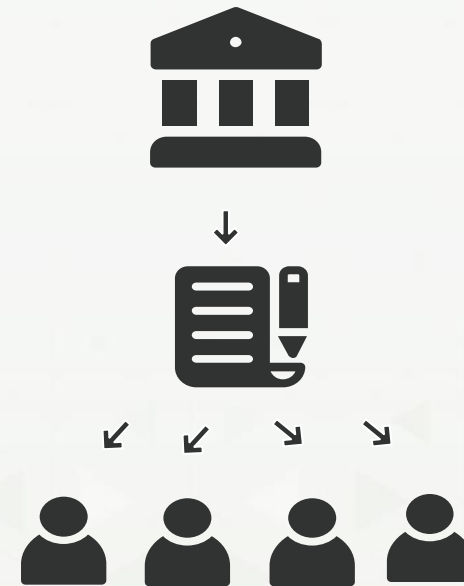

# Marcas de Certificación



Los productos o servicios que podrán ser objeto de certificación por su titular.

Definir las características garantizadas por la presencia de la marca.

Describir la manera en que se ejercerá el control de tales características antes y después de autorizarse el uso de la marca.

# Marcas de Certificación

Ministerio de la Mujer y Poblaciones vulnerables

**VIOLENCIA CONTRA LAS MUJERES**

**HOSTIGAMIENTO SEXUAL**

**ACOSO VIRTUAL**

<https://www.mimp.gob.pe/empresasegura/>

ANEXO

N°	PERSONA JURÍDICA	CATEGORÍA
1	ART ATLAS S.R.L.	SELLO ORO
2	EMPRESA CONSTRUCTORA J.P. S.R.L.	SELLO ORO
3	H&P CONSTRUCTORES Y CONTRATISTAS S.A.C	SELLO ORO
4	MAB INGENIERIA DE VALOR S.A. SUCURSAL DEL PERÚ	SELLO ORO
5	NEGOCIOS & CONSTRUCCIONES LITO E.I.R.L.	SELLO ORO
6	QUIMICA SUIZA S.A.C.	SELLO ORO
7	IPG MEDIABRANDS S.A. SUCURSAL DEL PERÚ	SELLO ORO
8	E-BUSINESS INTERCHANGE ZONE S.A.C.	SELLO ORO
9	CENTRO DE ESTUDIOS Y PROMOCIÓN DEL DESARROLLO DEL SUR DESCOSUR	SELLO ORO
10	CONURMA INGENIEROS CONSULTORES S.L. SUCURSAL DEL PERÚ	SELLO ORO
11	ENEL DISTRIBUCION PERU S.A.A.	SELLO ORO
12	ENEL GENERACION PERU S.A.A.	SELLO ORO
13	HGD CONTRATISTAS S.A.C.	SELLO ORO
14	SINGENOR CONTRATISTAS GENERALES E.I.R.L.	SELLO ORO
15	EDICIONES SM S.A.C.	SELLO ORO
16	COMPAÑIA MINERA ANTAMINA S.A	SELLO ORO
17	CORPORACION CR INGS S.A.C. - CCRISAC	SELLO ORO
18	TOPY TEX STAR E.I.R.L.	SELLO ORO
19	HGD INGENIERIA S.A.C.	SELLO ORO
20	RIEMANN CONTRATISTAS Y CONSULTORES S.A.C.	SELLO ORO
21	TUBERIAS Y GEOSISTEMAS DEL PERU S.A – TUBERÍAS Y GEOS S.A.	SELLO ORO
22	KONECTA BTO, S.L. SUCURSAL EN PERÚ	SELLO ORO
23	HCV EJECUTORES E.I.R.L.	SELLO PLATA
24	INGENIERIA EN PROYECTOS CONSTRUCCIONES Y TELECOMUNICACIONES CONTRATISTAS GENERALES S.R.L.	SELLO PLATA
25	MERCANTIL S.A.	SELLO PLATA
26	RENAUD ACHM S.A.C.	SELLO PLATA
27	SOLVER TI S.A.C.	SELLO PLATA
28	GLOBAL SALES SOLUTIONS LINE S.L. SUCURSAL EN PERÚ	SELLO PLATA
29	CUMBAZA INVERSIONES Y CONSTRUCCIONES S.A.C.	SELLO PLATA
30	COLVIAS S.A.C.	SELLO PLATA
31	ACES S.R.L.	SELLO PLATA
32	EURO PROJECTS S.A.C.	SELLO PLATA
33	NESSUS HOTELES PERU S.A.	SELLO PLATA
34	PRODUCTOS ROCHE Q.F. S.A.	SELLO PLATA
35	UCIC ASOCIACION CIVIL	SELLO PLATA
36	AGENCIA B12 ON LINE PERÚ S.A.C.	SELLO PLATA
37	AVANZA SOSTENIBLE S.A.C.	SELLO PLATA
38	CONST.MARÍTIMAS Y DE LA SUPERFICIE S.R.L.	SELLO PLATA
39	CONSTRUCTORA DE INGENIERIA PERU S.A.C.	SELLO PLATA
40	CORPORACION PACHAINTI S.A.C.	SELLO PLATA
41	IRON MOUNTAIN PERU S.A.	SELLO PLATA
42	JJR DURAND S.A.C.	SELLO PLATA
43	K&G CONTRATISTAS GENERALES S.A.	SELLO PLATA

Total: 63 empresas (Al 2020)

# Marcas de Certificación

## Ministerio de Energía y Minas (No registrada)

#	Marca (imagen)	Descripción del signo	Clase	Certificado	Vigencia	Titular
1	Denominativa	ORO FORMAL, ORO PERUANO	14			MINISTERIO DE ENERGIA Y MINAS

Número de expediente	Tipo de procedimiento	Fecha de presentación	Tipo de signo distintivo	Número de resolución	Fecha de resolución	Conclusión	Productos / Servicios
Q 694322-2017	REGISTRO	2017-02-21	MARCA DE CERTIFICACION		2017-05-19	NO ADMITIDA (POR FALTA DE PAGO)	<a href="#">Oro</a>

Gore Amazonas

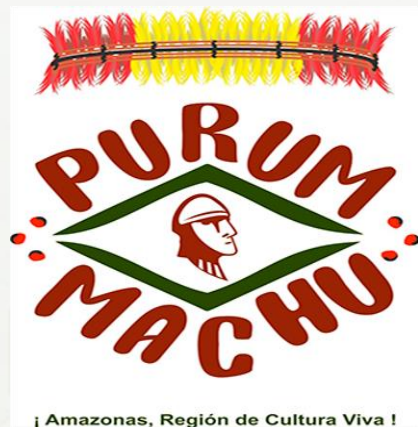

Municipalidad Provincial de Oxapampa



Instituto Nacional Penitenciario (INPE)



# Signos Distintivos

PROPIEDAD INDUSTRIAL

SIGNOS DISTINTIVOS



# Denominación de Origen

- La denominación de un ámbito geográfico determinado (país, región o lugar) que designa un producto originario del lugar, que cuenta con determinadas características, las cuales a su vez son consecuencia de factores naturales y humanos del medio geográfico.
- Tenemos 10 D.O: Pisco, la cerámica de Chulucanas, el maíz blanco gigante Cuso, Cerámica de Chulucanas, el pallar de Ica, el café Villa Rica, Loche de Lambayeque, Café Machu Picchu – Huadquiña, Maca Junín – Pasco, Aceituna de Tacna, Cacao Amazonas Perú.



# Invenciones

## PROPIEDAD INDUSTRIAL

### INVENCIONES

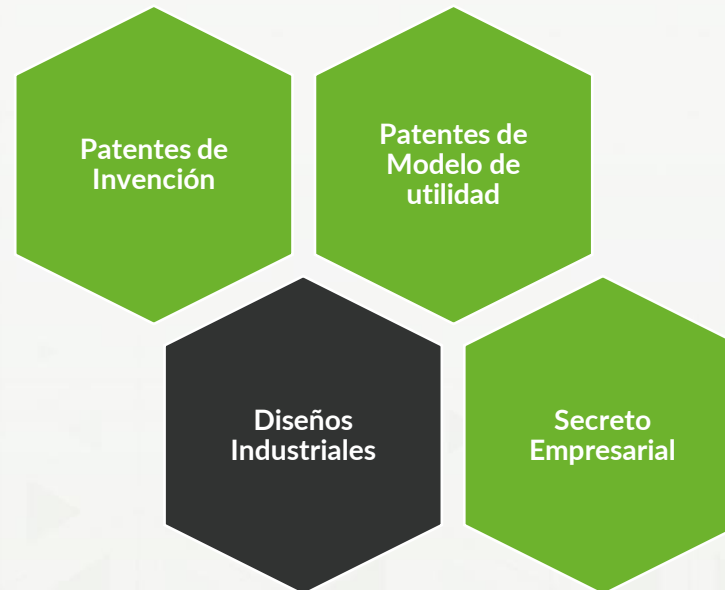



# Diseño Industrial

Consiste en la protección de la APARIENCIA PARTICULAR de un producto, sin que cambie el destino o finalidad de dicho producto.

- Debe ser NUEVO.
- Vigencia: 10 años. Luego pasa al dominio público.

Carro venta de choclo. Perú



Tableta de caldo. Perú



# Invenciones

## PROPIEDAD INDUSTRIAL

### INVENCIONES

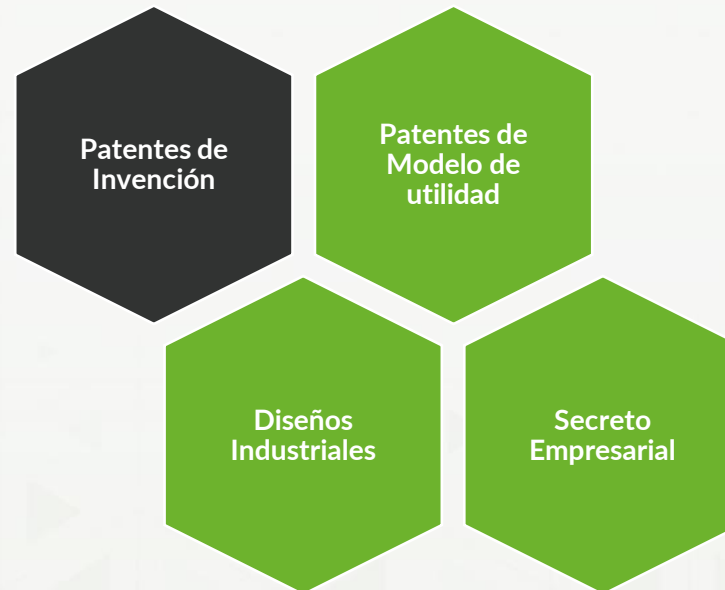

# Patente de Invención

**Invención:** Solución técnica a un problema técnico.

**Patente:** Es el título que concede a su titular exclusividad para explotar la invención en un territorio y plazo determinado.

## Requisitos de patentabilidad:

- **NOVEDAD.**
- **NIVEL INVENTIVO.**
- **APLICACIÓN INDUSTRIAL.**

Divulgación y protección temporal.

Vigencia: 20 años. Luego pasa al dominio público.



# Patente de Invención



Imagen:: Freepik

## DE PRODUCTO:

Aparatos, máquinas, equipos, mecanismos, dispositivos.  
Objetos y partes de objetos.  
Sustancia, compuesto, composición.

**Ej.: Una composición alimenticia para paco con alto índice de digestibilidad y nutrientes**

## PROCEDIMIENTO PARA OBTENER UN INSTANTÁNEO DE QUINUA. Título 9316



Imagen: Base de datos pública de INDECOPI

## DE PROCEDIMIENTO:

Método, sistema de producción, de elaboración.  
Procesos en general.

Ej: El proceso para la composición alimenticia  
Ej: El Sistema de monitoreo de la calidad del agua para mejorar la productividad de la crianza de peces amazónicos

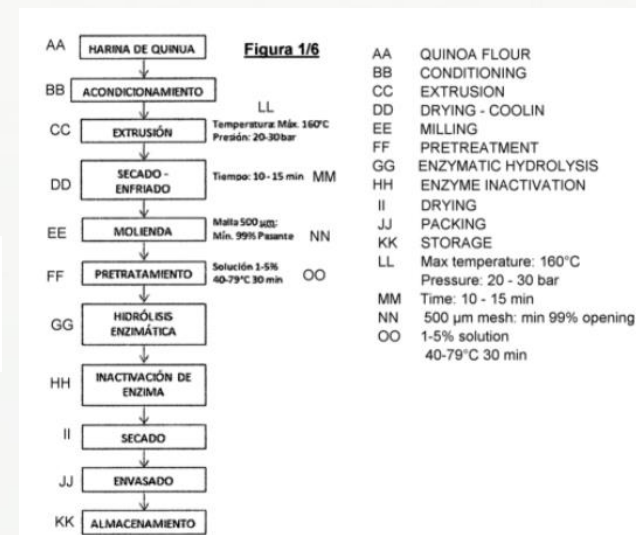
# Patente de Invención

CAJA DE CARTÓN ONDULADO PARA TRANSPORTE DE PESCADO O PRODUCTOS PERECEDEROS, PROCEDIMIENTO DE SELLADO DE LA MISMA Y MEDIOS PARA LLEVAR A CABO DICHO PROCEDIMIENTO

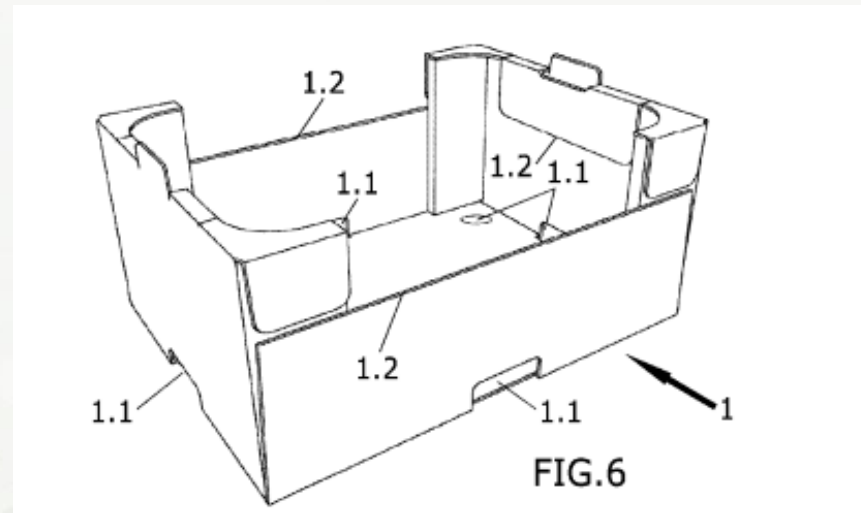

# Invenciones

## PROPIEDAD INDUSTRIAL

### INVENCIONES

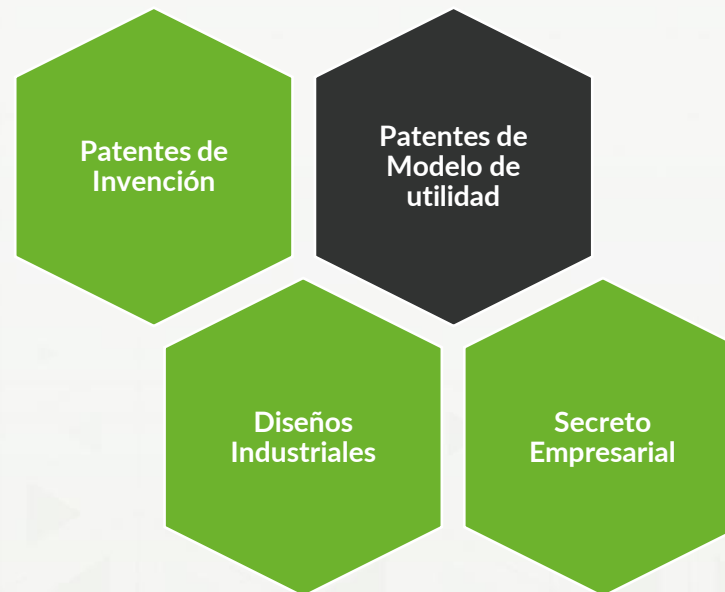

# Modelo de Utilidad

Objeto o producto adaptado o mejorado con alguna una ventaja técnica.

Requisitos:

- **Novedad.**
- **Ventaja técnica.**

Vigencia: 10 años. Luego pasa al dominio público.

Dispositivo de cocción y ahumado (Tít. 1609)

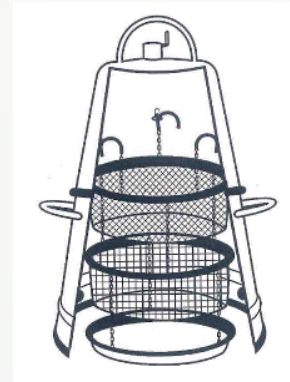

Caja porta sándwiches (Tít. 1491)

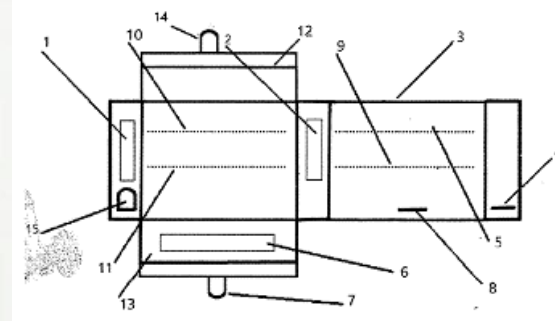

Imágenes: Base de datos pública de INDECOPI

# Modelo de Utilidad

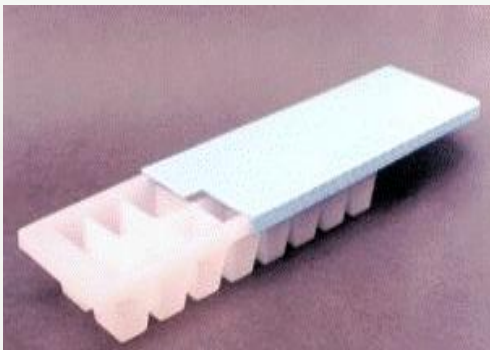
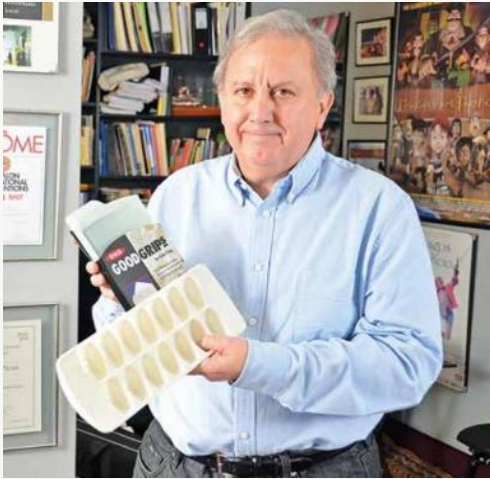

Imágenes: INDECOPI

- 1996: Idea
- 1997: Concurso Nacional de Inventores.
- Posteriormente: Prototipo (IDIESA); Venta (Wong).
- Resultados: Precio alto, por lo que se enfocó en US.
- Retos: Diseño sin estándares de producto de calidad global, y presupuesto alto para patentes.
- Oportunidad: Licencia de patente por 20 años Oxo Good Grips (Houseware Inc.), quien cubrió los costos. Hoy la empresa comercializa en diversos países.
- Resultados:
  1. Tiene 3 patentes y una en EEUU (otorgadas).
  2. Hasta US\$6500.00 en un trimestre por regalías.



Imagen: INDECOPI



# Secreto empresarial

El secreto empresarial consiste en cualquier **información no divulgada**, que pueda usarse en alguna actividad productiva, industrial o comercial.

## Requisitos:

- Sea Secreta.
- Cuento con valor comercial.
- Haya sido objeto de medidas razonables para mantenerla en secreto.

No se registra.

We've Bottled Up  
the Pirates of Business

The business world has its pirates, as unscrupulous as the marauders of the sea. They are the makers of imitations and substitutes for standard products. They have imitated the appearance of

**Coca-Cola**

but they have failed to imitate its deliciousness. They have imitated Coca-Cola's advertising, but the imitation does not ring true. They have imitated the Coca-Cola bottle and label—just as far as the law would allow. But they cannot imitate the new Coca-Cola bottle—it is patented. Note the distinctive shape—the corrugations—the name Coca-Cola blown into the bottle. Fix the picture in your mind. It is your sure protection against imitations and substitutes. In future, accept no bottled beverage as genuine Coca-Cola unless it comes in this bottle.

*Drink Coca-Cola in Bottles*  
Bottled under the most sanitary conditions in sterilized bottles  
Keep a case in your home—order from your dealer  
*Delicious and Refreshing*

(Dealer's Name)

# Certificado de Obtentor

Se otorga a la persona que ha creado una variedad vegetal, que sea nueva, homogénea, distinguible y estable.

La novedad implica la no comercialización previa de la variedad.

Vigencia: 25 años para vides, árboles forestales y frutales, y 20 para las demás especies.

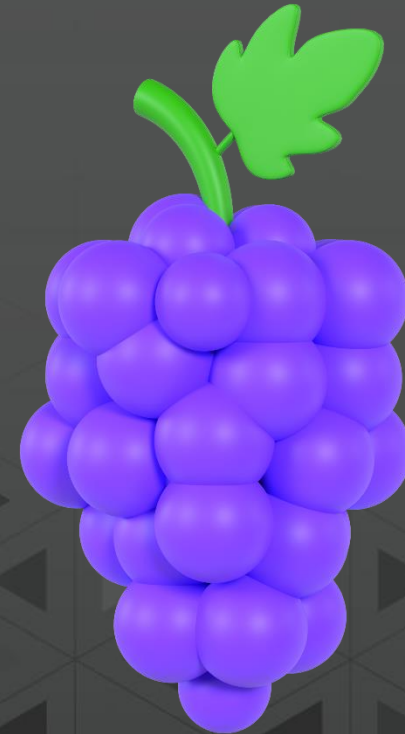

# Importante



En las economías o países de ingresos medios, los modelos de utilidad, las marcas y los diseños industriales son más relevantes que las patentes para los inventores nacionales.

OECD (2014), *National Intellectual Property Systems, Innovation and Economic Development: With perspectives on Colombia and Indonesia*, OECD Publishing



Intellectual Property  
for Innovation

**3**  

---

# PORTAFOLIO DE PI

# Portafolio de activos intangibles

Estrategia acorde al modelo de negocio y objetivos.



Imagen: <https://www.freepik.es/macrovector>

## Signos distintivos

Marca del producto.  
Lema comercial.

## Invenciones y nuevas tecnologías

El aparato que comprende un sistema identificación de plagas en cultivos.

## Diseños industriales

La forma del dron

## Derecho de autor

Software. Manual de uso, etc.

## Secreto empresarial

Algoritmo(s) para actualizar el software sin necesidad de programador.

# Portafolio de activos intangibles

## Patentes

COMPOSTERA DE ENTRADAS MÚLTIPLES

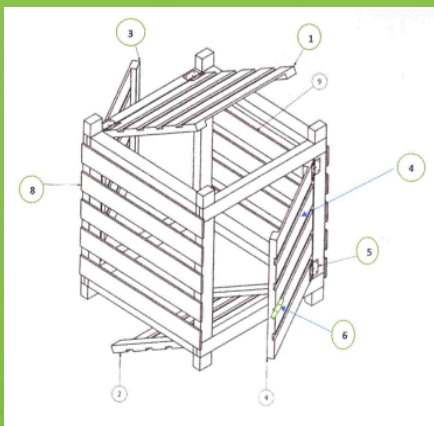

### Patente de Modelo de Utilidad

- Exp. 3245-2018/DIN
- Estado: Otorgado.

**PROCEDIMIENTO** PARA ELABORACIÓN DE COMPOST A PARTIR DE RESIDUOS DE BIOMASA DE RECURSOS HIDROBIOLÓGICOS Y RESIDUOS SÓLIDOS DE BIOMASA DE ORIGEN URBANO CON CONTROL DE OLOR Y SIN EMPLEO DE AGUA

### Patente de Invención

- Exp. 1325-2020/DIN
- Estado: En trámite
- PCT/PE2021/000007
- Estado: En Fase internacional

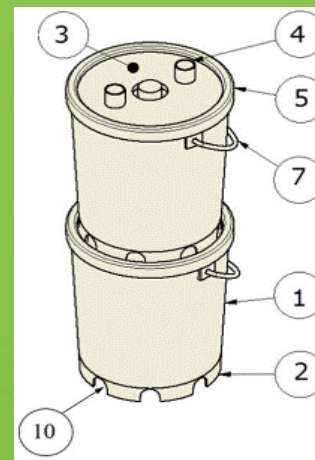

### Patente de Modelo de Utilidad

- Exp. 2125-2020/DIN
- Estado: En trámite
- PCT/2021/000010
- Estado: En Fase internacional

## Marca

ECOGAMIA

## Derecho de autor

*Libro: "Cascarita, yo te amo"*

# Portafolio de activos intangibles

¿Patente?



Imagen: Universidad Continental

## MaderApp

Aplicativo móvil que reconoce automáticamente y en tiempo real las especies maderables comerciales.

Con este proyecto se busca combatir la tala ilegal en la Selva Central del Perú.

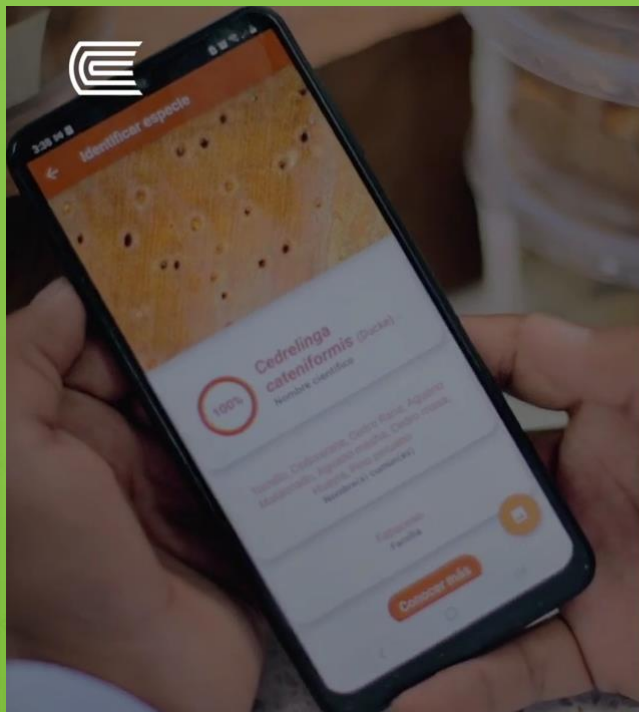
Marca

Registrada



MaderApp

¿Derecho de autor?

Software

# Marcas de Certificación

Programa Nacional de Innovación en Pesca y Acuicultura - PNIPA (PRODUCE)



## PROGRAMA NACIONAL DE INNOVACIÓN EN PESCA Y ACUICULTURA PNIPA



Perú,  
actualimientos del futuro



+ Derecho de autor sobre software





# Portafolio de activos intangibles



EL ECONOMISTA

TENDENCIAS: INFLACIÓN | EL EMPRESARIO | PAQUETE ECONÓMICO 2023 | MERCADOS: ÍNDICES | DIVISAS

EMPRESAS Lectura 2:00 min

## Tesla libera sus patentes para combatir el cambio climático



Foto EE: Archivo

LD Perú - Let's Learn

Consulta por nuestras clases presenciales, a domicilio y online.

Little Dreamers

[Abrir >](#)

Por **AFP**  
Jueves 31 de Enero de 2019 - 18:17

INVERSIÓN PATRIMONIAL

Obtén el **PODER** DE tu libertad financiera

TASAS de hasta **13%** de rendimiento

Invierte desde **\$50,000\***  
Elige el plazo fijo que mejor te convenga.

Contactanos: 800 667 9900  
www.inversion-patrimonial.came.org.mx

**CAME**  
STANBORD FINANCIAL GROUP

\*Inversión de \$200K con un plazo de 12 meses de \$100K a un plazo de 12 meses de \$100K. Confianza en los más de 21 años de experiencia de CAME.

<https://www.economista.com.mx/empresas/Tesla-libera-sus-patentes-para-combatir-el-cambio-climatico-20190131-0092.html>

- ¿Liberar? ¿Abrir? La patente implica divulgación.
- ¿Qué otros DPI no han sido “liberados”? ¿DI, Marcas, Secreto empresarial? – Portafolio de DPI.
- ¿Esos aspectos complementarios generarían ventas? – No siempre es suficiente la patente. Se requiere de mucho más para la transferencia tecnológica.
- ¿Hay condiciones?

# 4

## PATENTES COMO FUENTE DE INFORMACIÓN

# Patentes como fuente de información



Imagen: Freepik

# Patentes como fuente de información

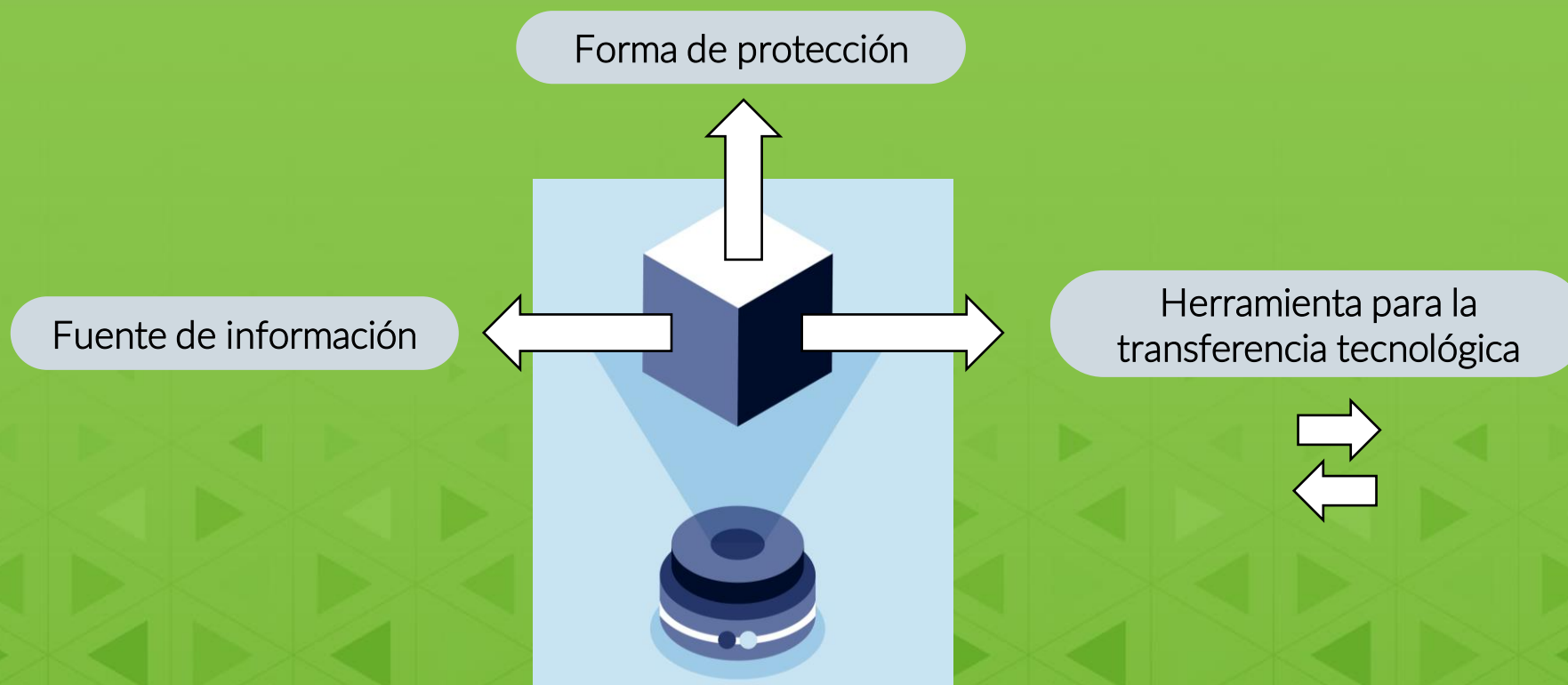

Utilizar las bases de **datos de patente** permite conocer el estado de la técnica y las tendencias tecnológicas a partir de documentos de patentes.

### New Patent Search

Patents (130,986,712) = All Docs

Filters: No filters applied

**Lens Patents 2.0** New  
Take a sneak peak at the [New Lens Patents 2.0](#), with three times as many fields (120+) and powerful analytics. Your chance to test and send feedback.

Structured Search | Query Text Editor | Profiles Beta

Field: Full Text | Predicate:  AND  OR

quinoa

 Oreal <b>1,573</b>	 Novozymes As <b>391</b>	 Corixa Corp <b>284</b>	 Monsanto Tech... <b>200</b>	 Nestec Sa <b>170</b>
 Bui Hy Si <b>169</b>	 Dsm Ip Assets Bv <b>158</b>	 Bayer Cropscie... <b>152</b>	 Du Pont <b>132</b>	 Bayer Ag <b>118</b>

# Patentes como fuente de información

Solicitudes de patentes (Pigmento de maíz morado en Alimentos y bebidas)



Imagen: Adaptado a partir de Patent Inspiration

# Patentes como fuente de información

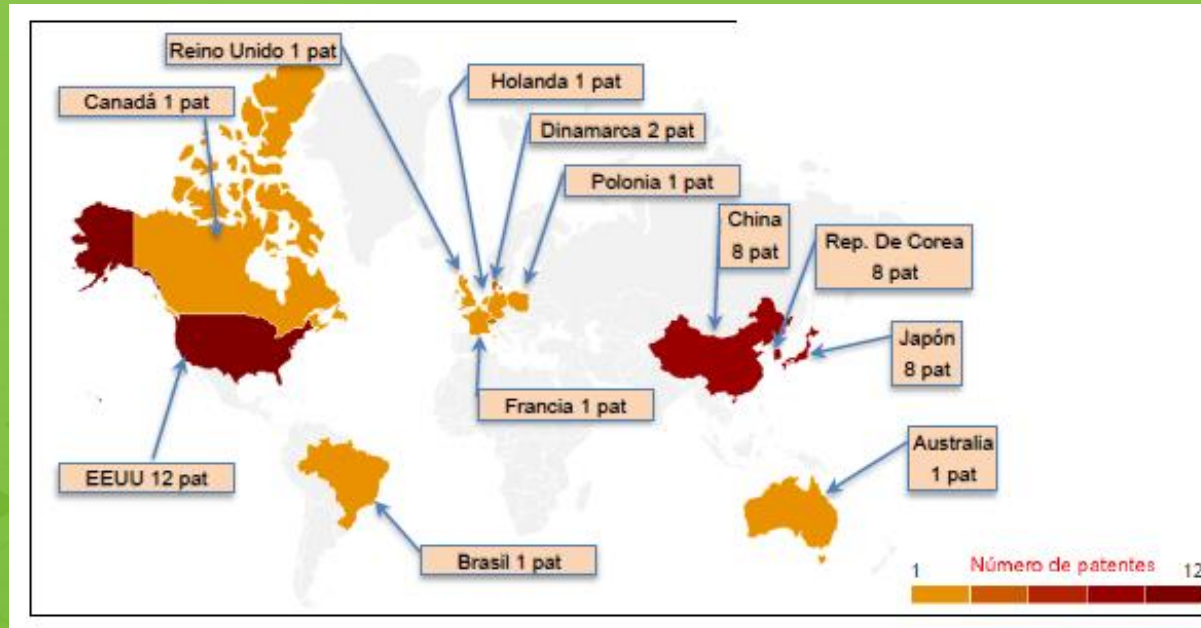

WIPO  
IP PORTAL

MENU

IPC Green Inventory

HELP  ENGLISH

## IPC GREEN INVENTORY

The "IPC Green Inventory", developed by the [IPC Committee of Experts](#), facilitates searches for patent information relating to Environmentally Sound Technologies (ESTs), as listed by the [United Nations Framework Convention on Climate Change \(UNFCCC\)](#). ESTs are currently scattered widely across the IPC in numerous technical fields. The Inventory attempts to collect them in one place.

For more information about how to use the IPC Green Inventory please click [here](#).

The Inventory does not purport to be fully exhaustive in its coverage

TOPIC

IPC

PATENTSCOPE

▶ ALTERNATIVE ENERGY PRODUCTION

▶ TRANSPORTATION

▶ ENERGY CONSERVATION

▶ WASTE MANAGEMENT

▶ AGRICULTURE / FORESTRY

▶ ADMINISTRATIVE, REGULATORY OR DESIGN ASPECTS

▶ NUCLEAR POWER GENERATION

<https://www.wipo.int/classifications/ipc/green-inventory/home>

# Patentes como fuente de información



**WIPO GREEN**  
The Marketplace  
for Sustainable Technology

Contact Us | My Account | WIPO

Home Database Projects Partners Resources IPO Green About

Search WIPO GREEN

On this page ▾

## WIPO GREEN – The Marketplace for Sustainable Technology

WIPO GREEN is an online platform for technology exchange. It supports global efforts to address climate change by connecting providers and seekers of environmentally friendly technologies. Through its database, network and acceleration projects, it brings together key players to catalyze green technology innovation and diffusion.

► **What are green technologies?**

[Read the full list of WIPO GREEN FAQs.](#)

**News** All news

Shiseido, a Japanese cosmetics giant, gives a helping hand to young university innovators  
Sep 14, 2022

Women in Green: A Daughter of Spain Harnessing Clean Energy from the Sun  
Sep 6, 2022

WIPO GREEN Welcomes Ten New Partners so far in 2022, Including the U.S. Patent and Trade Office (USPTO)

**FEATURED**

### Climate Change Impact Survey

We want to hear from you! This survey is very short and straightforward, with only two core questions.

The aim is to hear from individuals like you about how climate change impacts your world and what you're doing to adapt. Thank you for your time, and please share with family, friends, and colleagues!

**FEATURED**

### Get inspired by these innovative trailblazers in our Women in GREEN Series

# 5

---

# CONCLUSIONES



# Conclusiones



- Para instituciones públicas el ámbito de la protección del medio ambiente:
  - La PI es una fuente de información para orientar la I+D+i y para diseñar políticas y estrategias como país para el aprovechamiento sostenible de la biodiversidad.
  - La PI es una herramienta que incentiva la creación o generación del conocimiento para resolver problemas relacionados al cambio climático, fuentes energéticas, alimentación, etc.
  - La PI es una fuente de transferencia tecnológica. Espacio para plantear propuestas, modificaciones normativas o políticas públicas para facilitar el acceso integral de la tecnología a países emergentes.
    - Fast track.
    - Fondos públicos.
    - Etc.

Blog: [www.kuoip.com](http://www.kuoip.com)



The screenshot displays the website's header with the logo 'k uo Intellectual Property for Innovation' and navigation links: INICIO, ¿QUIÉNES SOMOS?, ¿QUÉ OFRECEMOS?, NOVEDADES (highlighted), and CONTACTO. There are also flags for Spanish and English and a search icon. Below the header, the word 'NOVEDADES' is prominently displayed. A bell icon with a play button is in the top right. A filter bar contains buttons for 'TODOS', 'BLOG', and 'NOTICIAS'. The main content area features four article cards:

- PRIMERA PATENTE OTORGADA EN LA REPÚBLICA DEL PERÚ**: Card with a Peruvian flag and a 'Blog' label.
- TRES PASOS CLAVE PARA OBTENER UNA PATENTE**: Card with a lightbulb and a ladder, and a 'Blog' label.
- ¿QUÉ ES UN ANÁLISIS DE PATENTABILIDAD?**: Card with a computer monitor showing icons and a hand on a mouse, and a 'Blog' label.
- INVESTIGAR, PUBLICAR ¿Y PATENTAR? EL PERIODO DE GRACIA DEL INVENTOR**: Card with a green background and a 'Ver más' button.



Intellectual Property  
for Innovation

# ¡Gracias!

Cynthia Kuo Carreño  
ckuo@kuoip.com

KUO



[www.kuoip.com](http://www.kuoip.com)

